

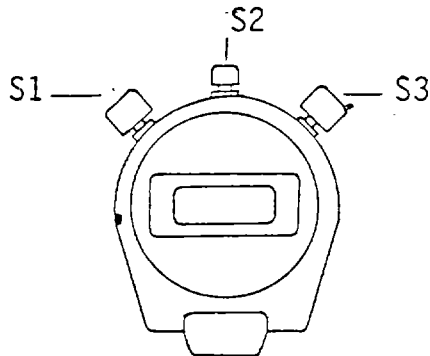

COMPTE SECONDES
CHRONOMETRE A QUARTZ AU 1:100^eS

CHRONOMETRE NUMERIQUE

Référence 351.037



- Chronomètre à quartz au 1:100^es jusqu'à 30 minutes ; à la s. jusqu'à 24 heures
- Heures, minutes, seconde
- Calendrier

I. MODE CHRONOMETRE

Le chronomètre étant en mode Heure (heures, minutes, secondes), appuyez sur :

- S2 Mise à zéro (appuyez sur S1 et S3 si la mise à zéro ne se fait pas)
- S3 Départ/arrêt
- S1 Après arrêt avec S3 : remise à zéro
- S1 Prise de temps intermédiaire, le chronométrage continuant.
- S2 Retour au mode heure

II. MODE HEURE

- S3 Lecture des mois, jour du mois
- S1 Indication de l'heure de sonnerie.
- S1 + S3 Etat de la fonction sonnerie. Le petit carré en haut à droite indique que la fonction est programmée lorsqu'une clochette paraît. Arrêt sonnerie : S1
- S1 + S2 Mise en fonction du carillon (bip à chaque heure - marche ou arrêt). Lorsque les repères journaliers sont visibles, le carillon est programmé.
- S2 permet de revenir en mode normal.

Remarque : Lorsque certains chiffres clignotent, vous êtes en mode "règlage".

III. REGLAGES

Ces réglages s'effectuent sur les chiffres qui clignotent, avec S3.

A) Heure et Calendrier

Le chronomètre étant en mode Heure :

- S2 3 fois les "secondes" clignotent
- S1 Les "minutes" clignotent
- S1 Les "heures" clignotent (H = cycle 24 heures, A/P = cycle 12 heures, avec A = avant midi ; P = après midi).
- S1 Continuer pour obtenir les jours, les mois, les jours de la semaine
- S2 Retour à l'heure normale.

B) Sonnerie

- S2 2 fois Puis opérer le réglage (S3 et S1) comme en A pour fixer l'heure de la sonnerie.

IV. CHANGEMENT DE LA PILE (Réf. 353.034)

La pile est à changer lorsque les chiffres palissent, ou se modifient lentement.

- Dévisser le fond du chronomètre
- Dégager doucement le cache
- Faire pivoter la petite pièce métallique maintenant la pile
- Enlever la pile
- Remplacer par une pile neuve Référence 353.034 (attention à la polarité).